



MARQUE: KENWOOD

REFERENCE: TTM610 GRILLE PAIN

CODIC: 3802310

KENWOOD

TTM610 series

instructions

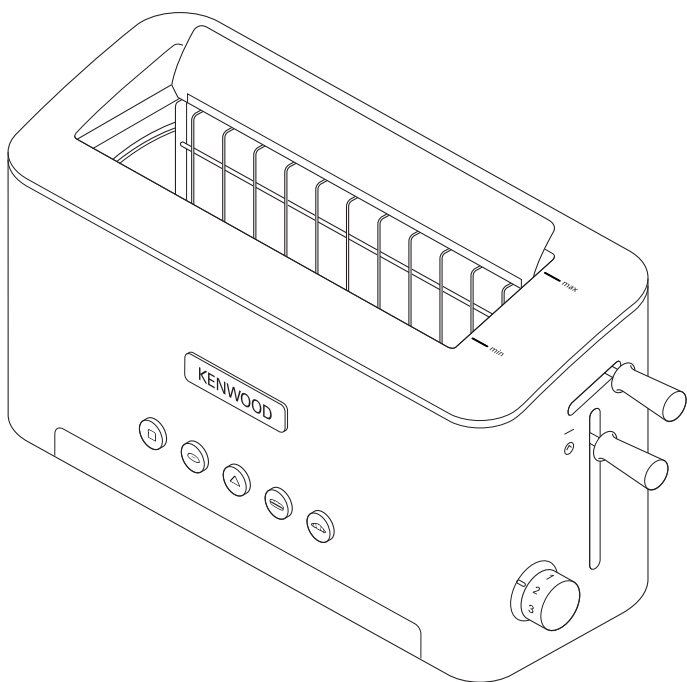

English	2 - 6
Nederlands	7 - 12
Français	13 - 18
Deutsch	19 - 25
Italiano	26 - 31
Português	32 - 37
Español	38 - 44
Dansk	45 - 49
Svenska	50 - 54
Norsk	55 - 59
Suomi	60 - 64
Türkçe	65 - 69
Česky	70 - 75
Magyar	76 - 80
Polski	81 - 86
Русский	87 - 93
Ελληνικά	94 - 100
Slovenčina	101 - 106
Українська	107 - 112
عربي	۱۱۷ - ۱۱۳



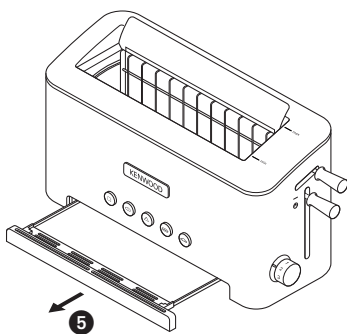
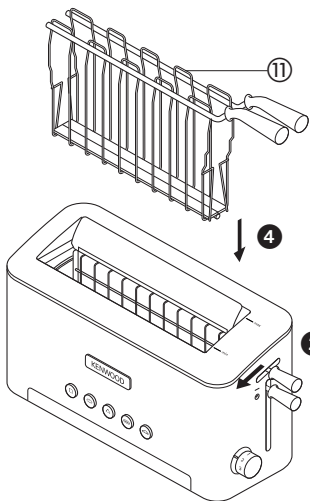
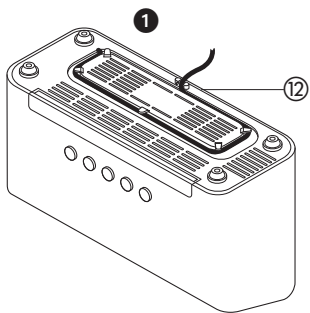
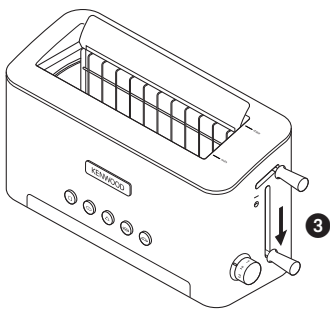
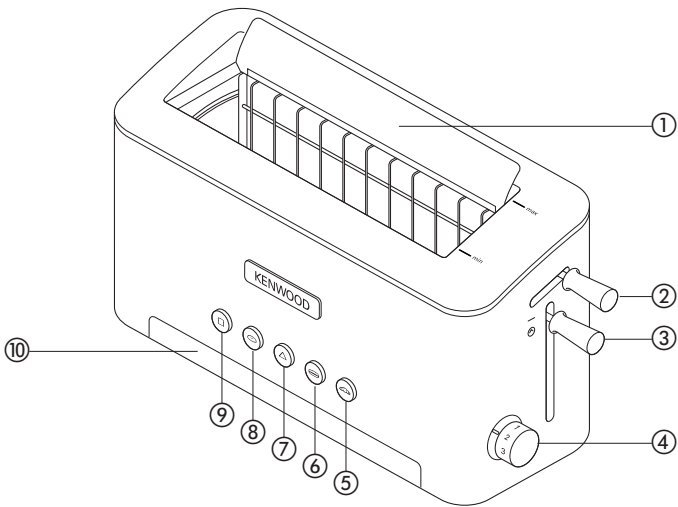

Français

Avant de lire, veuillez déplier la première page contenant les illustrations

Veuillez lire également les Précautions Supplémentaires Importantes dans le prospectus joint.

avant d'utiliser votre appareil Kenwood

- Lisez et conservez soigneusement ces instructions pour pouvoir vous y référer ultérieurement.
- Retirez tous les éléments d'emballage et les étiquettes.

sécurité

- Les aliments brûlés peuvent prendre feu, aussi :
 - ne laissez jamais votre grille-pain sans surveillance lorsqu'il fonctionne ;
 - choisissez un réglage de brunissage plus faible pour griller une tranche fine ou du pain rassis ;
 - ne réchauffez jamais des aliments garnis (comme une pizza) : la garniture pourrait couler dans le grille-pain et prendre feu. Si vous réchauffez des aliments fourrés, utilisez toujours le compartiment à sandwich et respectez les instructions fournies.
 - Nettoyez régulièrement le plateau ramasse-miettes : les miettes peuvent fumer ou prendre feu. Veillez notamment à nettoyer le fromage fondu et d'autres ingrédients de sandwiches, etc. qui peuvent tomber dans le plateau ramasse-miettes.
- Les garnitures de sandwiches pourraient fondre et couler dans le grille-pain. Faites attention, il pourrait prendre feu.
- Pour éviter une électrocution, veillez à **ne jamais** :
 - mouiller le grille-pain, le cordon d'alimentation ou la prise ;
 - introduire **votre main** ou tout objet métallique, autre que le compartiment à sandwich, dans le grille-pain.
- Mettez toujours le grille-pain hors tension lorsqu'il n'est pas utilisé, avant de le nettoyer ou de tenter de débloquer le compartiment à sandwich ou un aliment qui serait coincé.

- Ne couvrez jamais votre grille-pain avec une assiette ou un autre objet – il pourrait surchauffer et prendre feu.
- Ne laissez jamais le cordon pendre de telle façon qu'un enfant puisse s'en saisir.
- Nous vous recommandons de ne pas utiliser votre grille-pain directement en dessous de placards muraux.
- Ne déplacez pas le grille-pain pendant qu'il fonctionne.
- Ne touchez jamais les surfaces chaudes, notamment la partie supérieure métallique et le compartiment à sandwich.

ATTENTION : Le panneau de commande devient particulièrement chaud pendant l'utilisation.

- N'utilisez jamais un accessoire ou un ustensile non recommandé.
- Ne forcez pas pour introduire des aliments dans le grille-pain. Vous pourriez avoir des difficultés à les retirer. N'insérez jamais des morceaux de pain brisés.
- N'utilisez jamais un grille-pain endommagé. Faites-le vérifier ou réparer : voir « Service après-vente ».
- Sélectionnez le bouton approprié correspondant à l'aliment que vous faites griller. Consultez le tableau " Astuces et conseils pour l'utilisation de votre grille-pain " .
- Ce grille-pain n'est pas prévu pour cuire de la viande ou du poisson crus.
- Faites cuire complètement ou réchauffez les ingrédients comme la viande ou le poisson avant de les ajouter à l'aliment que vous réchauffez et assurez-vous qu'ils sont bien chauds avant de servir. Ne réchauffez pas des ingrédients plus d'une fois.
- N'employez l'appareil qu'à la fin domestique prévue. Kenwood décline toute responsabilité dans les cas où l'appareil est utilisé incorrectement ou que les présentes instructions ne sont pas respectées.

avant de brancher l'appareil

- Assurez-vous que le courant électrique que vous utilisez est le même que celui indiqué sous votre grille-pain.
- Cet appareil est conforme à la directive 2004/108/CE de la CE sur la compatibilité électromagnétique, et au règlement 1935/2004 de la CE du 27/10/2004 sur les matériaux destinés au contact alimentaire.

avant la première utilisation

- 1 Rangez l'excès de cordon dans les clips de rangement situés dans la base de l'appareil ①.
- 2 Réglez le bouton de contrôle du brunissage entre 2 et 3, abaissez le levier du chariot et appuyez sur le bouton Griller ☐.
- Comme tout élément chauffant neuf, votre grille-pain est susceptible de dégager une légère odeur de brûlé lorsque vous l'allumez pour la première fois. Ce phénomène est normal et ne doit pas vous inquiéter.
- 3 Lavez le compartiment à sandwich à l'eau savonneuse chaude et séchez-le intégralement.

légende

- ① panneau de commande
- ② levier de réglage de largeur de fente
- ③ levier de chariot Peek & View™
- ④ bouton de contrôle du brunissage
- ⑤ bouton avec témoin lumineux pour les croissants
- ⑥ bouton avec témoin lumineux pour les paninis
- ⑦ bouton d'annulation avec témoin
- ⑧ bouton avec témoin lumineux pour griller une seule face des bagels aux œufs
- ⑨ bouton avec témoin lumineux pour griller
- ⑩ large plateau ramasse-miettes amovible
- ⑪ compartiment à sandwich
- ⑫ rangement du cordon

utilisation de votre grille-pain

Remarque : Tous les aliments garnis, tels que les sandwiches, doivent être grillés à l'aide du compartiment à sandwich, voir la section 'Pour faire griller des aliments à l'aide du compartiment à sandwich'.

- 1 Branchez le grille-pain sur l'alimentation électrique. Un signal sonore distinct retentit.
- 2 Ajustez la largeur de la fente à la taille des aliments ②. **ATTENTION : veillez à ne pas toucher le panneau de commande, il peut être brûlant.**
- 3 Insérez le pain, les muffins, les petits pains, les croissants, etc. Ne forcez pas pour introduire les aliments dans le grille-pain.
- 4 Abaissez le levier du chariot ③.
- 5 Positionnez le bouton de contrôle du brunissage sur le réglage désiré. Utilisez un niveau de réglage du brunissage faible pour griller légèrement et pour les tranches fines ou le pain rassis.
- 6 Sélectionnez le bouton de fonction souhaité. Les témoins du bouton sélectionné et du bouton d'annulation s'allument, un signal sonore retentit et les aliments commencent à griller.
- Lorsque vous faites griller des petits pains, la face coupée doit faire face à l'avant du grille-pain.
- Remarque : lorsque vous faites griller des aliments en utilisant le bouton petits pains, l'élément avant grille avec une chaleur plus importante que l'élément situé à l'arrière de l'appareil. **Seule une face de l'aliment sera grillée.**
- Pour griller du pain congelé, etc. positionnez la commande de brunissage sur la position décongélation ❄.
- Vous pouvez utiliser le levier Peek & View™ pour soulever et surveiller les aliments à tout moment, sans annuler le processus.

- 7 Pour arrêter le grille-pain à tout moment, appuyez sur le bouton d'annulation. Le grille-pain émet un signal sonore pour indiquer que le processus a été annulé et le témoin s'éteint.
- 8 Lorsque le processus est terminé, le grille-pain émet un signal sonore et les témoins lumineux s'éteignent, et le fonctionnement du grille-pain s'arrête. Les aliments ne sont **PAS** éjectés.
Les aliments ne **SONT PAS** éjectés.
- 9 Utilisez le levier du chariot pour relever les aliments.
- 10 Après l'utilisation, débranchez le grille-pain.

pour faire griller des aliments à l'aide du compartiment à sandwich

- **Faites cuire complètement ou réchauffez les ingrédients comme la viande ou le poisson avant de les ajouter à l'aliment que vous faites griller, et assurez-vous qu'ils sont bien chauds avant de servir. Ne réchauffez pas des ingrédients plus d'une fois.**
 - **Ne laissez pas les ingrédients chauds refroidir avant de faire griller votre préparation.**
 - **Assurez-vous que tous les ingrédients, en particulier la viande ou le poisson sont utilisés avant la date limite de consommation.**
 - **Utilisez les autres ingrédients à base de légumes à température ambiante pour éviter qu'ils ne refroidissent les ingrédients cuits qui ont été chauffés.**
 - Lorsque vous coupez vos paninis ou ciabattas, etc. ne coupez pas sur toute la longueur. Laissez la face inférieure entière afin que le fromage fondu ne coule pas dans le grille-pain.
 - Coupez les ingrédients finement – n'utilisez pas de gros morceaux.
 - Faites attention lorsque vous utilisez des ingrédients susceptibles de fondre et de couler. Nous vous conseillons d'éviter l'utilisation de garnitures très grasses qui peuvent couler dans le grille-pain. Cela sera difficile à nettoyer.
 - Beurrez légèrement la surface extérieure des sandwiches et placez leur garniture entre les faces non beurrées. Cela permet d'éviter que l'extérieur ne brûle. N'utilisez pas de matières grasses à tartiner allégées. Elles ne sont pas adaptées à l'utilisation du grille-pain.
 - Assurez-vous que votre préparation est garnie de manière homogène.
 - Utilisez toujours des aliments de taille adaptée au compartiment à sandwich.
N'insérez pas vos aliments en forçant dans le grille-pain.
- 1 Branchez le grille-pain sur l'alimentation électrique. Un signal sonore distinct retentit.
 - 2 Insérez les aliments dans le compartiment à sandwich et fermez.
 - 3 Ajustez la largeur de la fente à la taille du compartiment à sandwich ②.
ATTENTION : veillez à ne pas toucher le panneau de commande, il peut être brûlant.
 - 4 Abaissez le levier du chariot ③ et insérez le compartiment à sandwich dans la fente ④.
 - 5 Positionnez le bouton de contrôle du brunissage sur le réglage désiré.
 - 6 Sélectionnez le bouton souhaité. Les témoins du bouton sélectionné et du bouton d'annulation s'allument, un signal sonore retentit et les aliments commencent à griller.
 - Si vous souhaitez surveiller vos aliments, vous pouvez soulever le compartiment à sandwich sans annuler le processus.
 - 7 Pour arrêter le grille-pain à tout moment, appuyez sur le bouton d'annulation. Le grille-pain émet un signal sonore pour indiquer que le processus a été annulé et le témoin s'éteint.

- 8 Lorsque le processus est terminé, le grille-pain émet un signal sonore et les témoins lumineux s'éteignent, et le fonctionnement du grille-pain s'arrête. Les aliments ne sont **PAS** éjectés.
- 9 Laissez les aliments grillés reposer pendant une minute à l'intérieur du grille-pain avant de servir.
- 10 Retirez le compartiment à sandwich, puis ouvrez-le et placez vos aliments sur une assiette.
- 11 Après l'utilisation, débranchez le grille-pain.

ATTENTION :

- **Le compartiment à sandwich est brûlant, veillez à le poser sur une surface résistant à la chaleur et prenez des précautions lorsque vous le manipulez.**
- **Assurez-vous que les ingrédients sont bien chauds avant de servir.**
- **Faites attention lorsque vous consommez vos préparations car les garnitures peuvent être brûlantes.**

conseils & astuces pour l'utilisation de votre grille-pain

Il s'agit uniquement de recommandations. Après une courte période d'utilisation, l'expérience vous permettra de connaître les réglages adaptés à vos besoins. Nous vous conseillons de débiter avec un réglage faible jusqu'à ce que vous vous soyez familiarisé avec l'utilisation du grille-pain.

bouton	exemples de préparations	gamme de réglages recommandés
Petits pains ☺ Pour faire griller une seule face	<ul style="list-style-type: none"> • Petits pains 	2-3
Toast ☐	<ul style="list-style-type: none"> • Pain tranché acheté dans le commerce • Pain tranché acheté en boulangerie • Gaufres à griller 	2-3 2-3 2-3
Croissant ☁ Panini ☷	<ul style="list-style-type: none"> • Demi-ciabattas garnies • Pains au chocolat • Pain non tranché • Croissants fourrés • Sandwichs garnis 	4-5 1-3 1-2 2-3 3-4
<p>astuces & conseils :</p> <ul style="list-style-type: none"> ● Ne réglez pas la fente sur une largeur trop fine et ne serrez pas trop le compartiment à sandwich en écrasant la préparation. ● Les tranches doivent être coupées nettement et leurs bords doivent être réguliers. ● Pour le pain congelé, utilisez le réglage pour pain congelé ❄ sur la commande de brunissage. ● Coupez les ingrédients finement – n'utilisez pas de gros morceaux. ● Le pain sec/rassis grille plus rapidement que le pain frais et les tranches fines plus rapidement que les tranches épaisses. Par conséquent, le bouton de contrôle du brunissage doit être positionné sur un réglage plus faible. ● Pour obtenir de meilleurs résultats, assurez-vous que la largeur, la fraîcheur et la taille des tranches de pain sont identiques. ● Afin d'obtenir un brunissage homogène, nous vous recommandons d'attendre au minimum 30 secondes entre chaque utilisation afin que le réglage puisse être automatiquement réinitialisé. Vous pouvez aussi sélectionner un réglage du contrôle de brunissage plus faible lorsque vous poursuivez l'utilisation. 		

sécurité alimentaire

- **Faites cuire complètement ou réchauffez les ingrédients comme la viande ou le poisson avant de les ajouter à l'aliment que vous réchauffez et assurez-vous qu'ils sont bien chauds avant de servir. Ne réchauffez pas des ingrédients plus d'une fois.**
- **Ne laissez pas les ingrédients chauds refroidir avant de faire griller votre préparation.**
- **Assurez-vous que tous les ingrédients, en particulier la viande ou le poisson sont utilisés avant la date limite de consommation.**
- **Utilisez les autres ingrédients à base de légumes à température ambiante pour éviter qu'ils ne refroidissent les ingrédients cuits qui ont été chauffés.**

entretien et nettoyage

- 1 Avant de le nettoyer, mettez votre grille-pain hors tension et laissez-le refroidir. Laissez le compartiment à sandwich entièrement refroidir avant de le nettoyer.
 - 2 Lavez le compartiment à sandwich à l'eau savonneuse chaude, puis séchez-le intégralement.
 - 3 Poussez le plateau ramasse-miettes pour le sortir, puis faites-le glisser vers l'extérieur ⑤. Nettoyez-le puis replacez-le. Faites-le régulièrement : les miettes peuvent fumer ou prendre feu. Veillez notamment à nettoyer le fromage fondu et d'autres ingrédients de sandwiches, etc. qui peuvent tomber dans le plateau ramasse-miettes.
 - 4 Essuyez l'extérieur du grille-pain avec un chiffon humide, puis séchez.
- Ne placez aucun des éléments dans un lave-vaisselle.

service après-vente

- Si le cordon est endommagé, il doit être remplacé, pour des raisons de sécurité, par KENWOOD ou par un réparateur agréé KENWOOD.

Si vous avez besoin d'aide concernant :

- l'utilisation de votre appareil
- l'entretien ou les réparations
- contactez le magasin où vous avez acheté votre appareil.

- Conçu et développé par Kenwood au Royaume-Uni.
- Fabriqué en Chine.



AVERTISSEMENTS POUR L'ÉLIMINATION CORRECTE DU PRODUIT AUX TERMES DE LA DIRECTIVE EUROPÉENNE 2002/96/EC.

Au terme de son utilisation, le produit ne doit pas être éliminé avec les déchets urbains.

Le produit doit être remis à l'un des centres de collecte sélective prévus par l'administration communale ou auprès des revendeurs assurant ce service.

Éliminer séparément un appareil électroménager permet d'éviter les retombées négatives pour l'environnement et la santé dérivant d'une élimination incorrecte, et permet de récupérer les matériaux qui le composent dans le but d'une économie importante en termes d'énergie et de ressources. Pour rappeler l'obligation d'éliminer séparément les appareils électroménagers, le produit porte le symbole d'un caisson à ordures barré.