

JVC

Radio RA-F18B

MANUEL D'UTILISATION



Besoin d'aide ?
Rendez-vous sur votre communauté <https://sav.darty.com>



JVC

RA-F18B



MANUEL D'INSTRUCTIONS

RADIO PORTABLE FM/AM

CE

Table des matières

AVERTISSEMENTS	2
INSTRUCTIONS IMPORTANTES DE SÉCURITÉ	2
EMPLACEMENT DES BOUTONS DE CONTRÔLE	3
FONCTIONNEMENT	4
Utilisation des piles (non fournies et ces piles ne servent pas à la sauvegarde des données)	4
Connexion à une source d'alimentation CA	4
Réglage de l'horloge	4
Réglage de l'alarme	4
Écoute de la radio	5
Utilisation des écouteurs (non inclus)	5
NETTOYAGE ET ENTRETIEN	5
SPÉCIFICATIONS	5
DISPOSAL	6

[Union Européenne]

Cher client,

Cet appareil est conforme aux directives et normes européennes applicables concernant la compatibilité électromagnétique et la sécurité électrique.

Le représentant européen du fabricant est :
Ets Darty & fils SAS © 14 route d'Aulnay 93140 Bondy, France

AVERTISSEMENTS

- Cet appareil est destiné à un usage domestique uniquement. Toute utilisation autre que celle prévue pour cet appareil, ou pour une autre application que celle prévue, par exemple une application commerciale, est interdite.
- **Aération**
Prévoyez un espace libre d'au moins 10 cm tout autour du produit.
- Il convient que l'aération ne soit pas gênée par l'obstruction des ouvertures d'aération par des objets tels que journaux, nappes, rideaux, etc.
- Il convient de ne pas placer sur l'appareil de sources de flammes nues, telles que des bougies allumées.
- Il convient d'attirer l'attention sur les problèmes d'environnement à la mise au déchet des piles.
- Cet appareil n'est pas destiné à être utilisé sous un climat tropical.
- L'appareil ne doit pas être exposé à des égouttements d'eau ou des éclaboussures et de plus qu'aucun objet rempli de liquide tel que des vases ne doit être placé sur l'appareil.
- Déposez vos piles usagées auprès d'installation de recyclage pour protéger notre environnement.
- Les piles (piles installées) ne doivent pas être exposées à une chaleur excessive telle que celle du soleil, d'un feu ou d'origine similaire.
- Lorsque la prise du réseau d'alimentation ou une prise placée sur l'appareil est utilisée comme dispositif de déconnexion, ce dispositif doit demeurer aisément accessible.



PENSEZ AU TRI !
ENSEMBLE RÉDUISONS
L'IMPACT ENVIRONNEMENTAL
DES EMBALLAGES

BARQUETTE ET
FILM PLASTIQUE
À JETER

ÉTUI CARTON
À RECYCLER

CONSIGNE POUVANT VARIER LOCALEMENT > WWW.CONSIGNESDETRI.FR

INSTRUCTIONS IMPORTANTES DE SÉCURITÉ

- Débranchez votre radio réveil de la prise d'alimentation durant les orages.
- N'exposez pas le radio réveil à des températures basses, car de la condensation pourrait se former à l'intérieur de l'appareil, ce qui endommagerait ses circuits électroniques.
- N'exposez pas le radio réveil à des températures élevées, car les composants électroniques et les pièces en plastique pourraient être déformés par la chaleur.
- Ne bouchez pas et ne recouvrez pas les orifices, fentes et ouvertures de l'appareil en plaçant dessus des objets mous (par exemple un tapis, une carpe ou de la literie), car ces ouvertures ont une fonction et/ou servent à la ventilation de l'appareil et sont nécessaires pour le bon fonctionnement de l'appareil.
- N'essayez pas d'ouvrir le boîtier de l'appareil. Cette unité ne contient aucune pièce réparable par l'utilisateur.
- N'utilisez pas votre radio réveil à proximité d'équipements de soins médicaux intensifs/d'urgence ou si vous portez un stimulateur cardiaque ou pendant un orage.
- Cet appareil est conçu uniquement pour un usage domestique. Cet appareil n'est pas conçu pour être utilisé en plein air.
- La plaque signalétique se trouve au dos de l'appareil.



Ce marquage indique que l'équipement est conforme à la directive européenne relative aux équipements radio.



Le symbole d'un éclair avec la pointe d'une flèche dans un triangle équilatéral sert à alerter l'utilisateur sur l'existence d'une « tension dangereuse » non isolée dans le boîtier du produit pouvant être suffisamment importante pour présenter un risque de choc électrique.



Le symbole d'un point d'exclamation dans un triangle équilatéral sert à vous alerter de la présence d'instructions importantes d'utilisation et d'entretien figurant dans la brochure fournie avec l'appareil.

Manipulation et utilisation des piles

Les piles (non fournies) ne doivent être manipulées que par les adultes. Ne laissez jamais un enfant utiliser cet appareil sauf si le couvercle du compartiment des piles est solidement fermé. Cet appareil fonctionne avec quatre piles de type C (ou R-14). Ces piles sont accessibles et peuvent être changées.

Retirez le couvercle du compartiment des piles de l'appareil et retirez les piles.

EMPLACEMENT DES BOUTONS DE CONTRÔLE

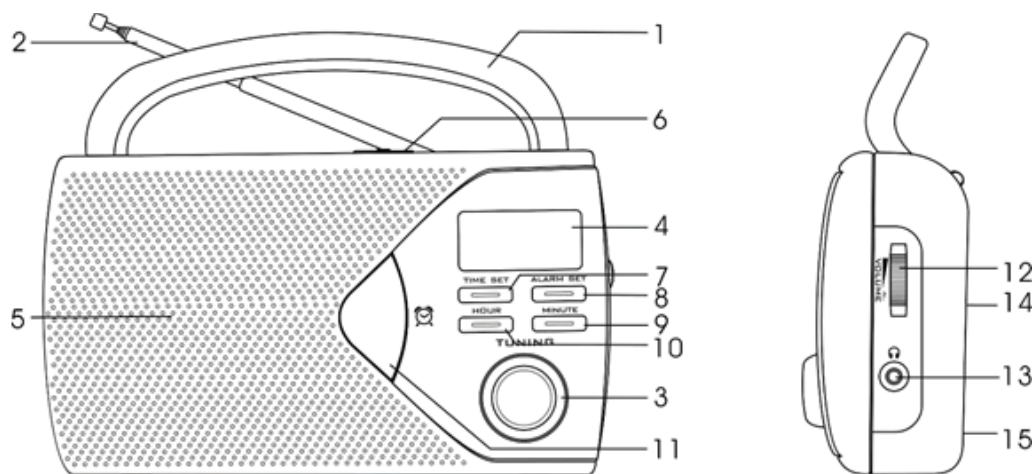

- | | |
|-----------------------------------|--|
| 1. Poignée | 9. Bouton de réglage des minutes |
| 2. Antenne télescopique FM | 10. Bouton de réglage des heures |
| 3. Bouton de syntonisation | 11. Bouton d'alarme marche/arrêt |
| 4. Écran d'affichage | 12. Bouton de réglage du volume / désactivation de la sonnerie |
| 5. Haut-parleur | 13. 🎧 Prise des écouteurs |
| 6. Bouton de sélection des bandes | 14. Prise d'alimentation CA |
| 7. Bouton de réglage de l'heure | 15. Couvercle des piles |
| 8. Bouton de réglage de l'alarme | |



Afin d'éviter des dommages auditifs éventuels, ne pas écouter à un niveau sonore élevé pendant une longue durée.

FONCTIONNEMENT

La radio peut être alimentée avec un adaptateur secteur CA ou des piles.

Lorsque l'unité est mise en marche, « 0:00 » s'affichera sur l'écran.

Utilisation des piles (non fournies et ces piles ne servent pas à la sauvegarde des données)

⚠ Le câble d'alimentation doit être débranché de la prise d'alimentation de l'appareil.

1. Retirez le couvercle du compartiment des piles.
2. Insérez quatre piles alcalines de type C / UM-2 / LR-14 1,5V dans le compartiment en respectant le sens correct des polarités.
3. Refermez le couvercle du compartiment des piles.

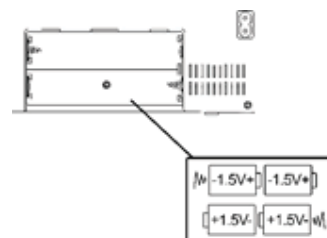

IMPORTANT :

- Utilisez exclusivement les piles de la taille et du type spécifiés.
- Ne mélangez pas des piles neuves avec des piles usagées.
- Retirez les piles avant toute période de non utilisation prolongée de l'appareil. Les piles qui sont usagées ou qui fuient peuvent endommager l'appareil.
- Ne jetez pas les piles dans un feu, car elles risquent d'exploser.



Connexion à une source d'alimentation CA

1. Insérez une extrémité du câble d'alimentation dans la fiche de l'appareil.
2. Branchez l'autre extrémité du câble d'alimentation dans une prise secteur.
3. Pour mettre complètement l'appareil hors tension, débranchez son câble d'alimentation de la prise secteur.

Réglage de l'horloge

1. Appuyez et maintenez enfoncé le bouton **TIME SET** (RÉGLAGE DE L'HEURE) et en même temps, appuyez plusieurs fois ou maintenez enfoncé le bouton **HOUR** (HEURES) pour régler les heures.
2. Appuyez et maintenez enfoncé le bouton **TIME SET** (RÉGLAGE DE L'HEURE) et en même temps, appuyez plusieurs fois ou maintenez enfoncé le bouton **MINUTE** (MINUTES) pour régler les minutes.

Réglage de l'alarme

1. Appuyez et maintenez enfoncé le bouton **ALARM SET** (RÉGLAGE DE L'ALARME) et en même temps, appuyez plusieurs fois ou maintenez enfoncé le bouton **HOUR** (HEURES) pour régler les heures de l'alarme.
2. Appuyez et maintenez enfoncé le bouton **ALARM SET** (RÉGLAGE DE L'ALARME) et en même temps, appuyez plusieurs fois ou maintenez enfoncé le bouton **MINUTE** (MINUTES) pour régler les minutes de l'alarme.
3. Pour vérifier l'heure de l'alarme, appuyez sur le bouton **ALARM SET** (RÉGLAGE DE L'ALARME) et l'écran affichera brièvement l'heure e l'alarme puis affichera de nouveau l'heure en cours.
4. Appuyez sur  pour activer l'alarme.
 - L'écran affichera l'icône de l'alarme .
5. Tournez le bouton situé sur le côté de l'appareil vers le haut pour régler le volume souhaité lors de l'écoute de la radio.
6. Lorsque l'heure d'alarme réglée est atteinte, vous entendrez une sonnerie.

Pour arrêter la sonnerie d'alarme, tournez complètement le bouton de contrôle du volume / sonnerie vers le bas jusqu'à entendre un déclic.

Pour désactiver l'alarme, appuyez sur  et l'icône de l'alarme  disparaîtra de l'affichage.

Écoute de la radio

1. Tournez le bouton du volume / sonnerie vers le haut pour mettre la radio en marche.
2. Sélectionnez une bande de fréquence avec le sélecteur de bande :
3. Tournez le bouton de syntonisation pour régler la fréquence de la station de radio désirée.
 - L'affichage indiquera la fréquence de la station de radio en cours.
 - Déployez entièrement l'antenne télescopique pour optimiser la réception FM.
 - Pour améliorer la réception AM, tournez l'appareil dans la position dans laquelle la réception est la meilleure.
4. Réglez le volume au niveau souhaité à l'aide du bouton de réglage de volume.
5. Pour éteindre la radio, tournez le bouton volume / sonnerie complètement vers le bas jusqu'à entendre un déclic.

Utilisation des écouteurs (non inclus)

Une prise pour les écouteurs / casque  est située sur le côté de l'unité afin d'écouter la radio sans déranger les autres personnes présentes. Pour utiliser cette prise, branchez des écouteurs ou un casque (NON INCLUS) et réglez le volume au niveau désiré.

REMARQUE : Quand un casque ou des écouteurs sont branchés dans l'appareil, les haut-parleurs sont désactivés.

NETTOYAGE ET ENTRETIEN

Nettoyez la surface extérieure avec un chiffon doux. Si le boîtier est très sale, débranchez l'unité de l'alimentation secteur et utilisez un chiffon humide imbibé d'une solution neutre de liquide vaisselle et d'eau. Laissez-la sécher complètement avant de l'utiliser ou de la ranger.

SPÉCIFICATIONS

Source d'alimentation	: 230V~ 50Hz
Piles	: 4 piles 1,5V de type "C"/UM-2 / LR14 (non fournies)
Puissance de sortie	: 0,5W
Consommation électrique	: 6W
Bande de fréquences	: AM 522 – 1620 KHz FM 87.5 – 108 MHz

DISPOSAL



En tant que revendeur, nous nous préoccupons de l'environnement.

Aidez-nous en observant toutes les instructions de mise au rebut de vos produits, emballages et, le cas échéant, accessoires et piles. Nous devons tous œuvrer pour la protection des ressources naturelles et nous efforcer de recycler tous les matériaux d'une manière qui ne puisse nuire ni à notre santé ni à l'environnement. Nous devons tous nous conformer strictement aux lois et règlements de mise au rebut édicté par nos autorités locales. Évitez de jeter vos produits électriques défectueux ou obsolètes, et vos piles usagées, avec vos ordures ménagères.

Contactez votre revendeur ou vos autorités locales pour connaître les instructions de mise au rebut et de recyclage. Déposez les piles au point de collecte pour recyclage le plus proche de chez vous. Le guide d'instruction du produit vous indique exactement comment procéder pour enlever les piles usagées.

Nous nous excusons d'avance pour les désagréments causés par les quelques erreurs mineures que vous pourriez rencontrer, généralement dues aux constantes améliorations que nous apportons à nos produits.

Hotline Darty France

Quels que soient votre panne et le lieu d'achat de votre produit en France, avant de vous déplacer en magasin Darty, appelez le 0 978 970 970 (prix d'un appel local) 7j/7 et 24h/24.

Hotline Vanden Borre

Le service après-vente est joignable au +32 2 334 00 00, du lundi au vendredi de 8h à 18h et le samedi de 9h à 18h.

En raison des mises au point et améliorations constamment apportées à nos produits, de petites incohérences peuvent apparaître dans ces instructions. Veuillez nous excuser pour la gêne occasionnée.

EU Declaration of Conformity

Déclaration UE de Conformité

EU- Conformiteitsverklaring

Declaración UE de conformidad

Declaração de conformidade da UE

Product Description –

Description du produit :

Productbeschrijving:

Descripción del producto :

Descrição do produto:

AM/FM Portable Radio with Digital Alarm Clock

Radio portative AM / FM avec réveil numérique

Draagbare AM/FM-radio met digitale wekker

Radio de AM/FM portátil con despertador digital

Rádio AM/FM portátil com despertador digital

Brand - Marque / Merk/ Marca:

JVC

Model number - Référence

commerciale / Modelnummer /

Número de modelo /

Número do modelo :

RA-F18B

We declare that the above product has been evaluated and deemed to comply with the requirements of the listed European Directives and standards:

Nous déclarons que le produit ci-dessus a été évalué et jugé conforme aux dispositions des directives et des normes européennes énumérées ci-après:

Wij verklaren dat het hierboven vermeld product is beoordeeld overeenkomstig en geacht te voldoen aan de eisen van genoemde Europese Richtlijnen en normen:

Declaramos que el producto mencionado anteriormente ha sido evaluado y se ha estimado que cumple con las normas y los requisitos de las Directivas Europeas enunciadas:

Declaramos que o produto apresentado acima foi avaliado e considerado em conformidade com os requisitos das diretivas e normas europeias listadas:

Radio Equipment directive (2014/53/EU) –

Directive équipement radioélectrique (2014/53/UE)

Radioapparatuur richtlijn (2014/53/EU)

Directiva de equipos de radioeléctricos (2014/53/UE)

Directiva de equipamentos de rádio (2014/53/UE)

The product is in accordance with the RED. Le produit est conforme à la directive RED.

Het product is in overeenstemming met de RED.

El producto cumple con el RED.

O produto encontra-se em conformidade com a RED.

RoHS 2 Directive 2011/65/EU, 2017/2102 –

Directive RoHS 2 2011/65/EU, 2017/2102 RoHS-2 richtlijn 2011/65/EU, 2017/2102

Directiva RoHS 2 2011/65/UE, 2017/2102

ErP Directive (2009/125/EC) – Directive ErP (2009/125/CE)

ErP richtlijn (2009/125/EC) Directiva ErP (2009/125/CE)

EN 62311:2008

EN 60065:2014

EN 55032:2015

EN 55020:2007/A12:2016

EN 61000-3-2:2014

EN 61000-3-3:2013

Final Draft EN 303 345 V1.1.7

Notified Body: SGS

Organisme Notifié

Aangemelde instantie

Organismo notificado

Organismo notificado

The person responsible for this declaration is:

Le responsable de cette déclaration est :

De verantwoordelijke persoon voor deze verklaring is:

La persona responsable de esta declaración es:

A pessoa responsável por esta declaração é:

Name - Nom -: Hervé HEDOUIS

Position - Poste: General Manager Direct Sourcing

Signature - Signature: *po. Evire de Lataillade*

Date : 25th April, 2018

